

OPCIÓN B

EJERCICIO 2 (3 puntos)
 Halla el punto I intersección de la recta s oblicua con un plano que pasa por la Línea de Tierra y el punto A. Determina la distancia entre los puntos A e I.

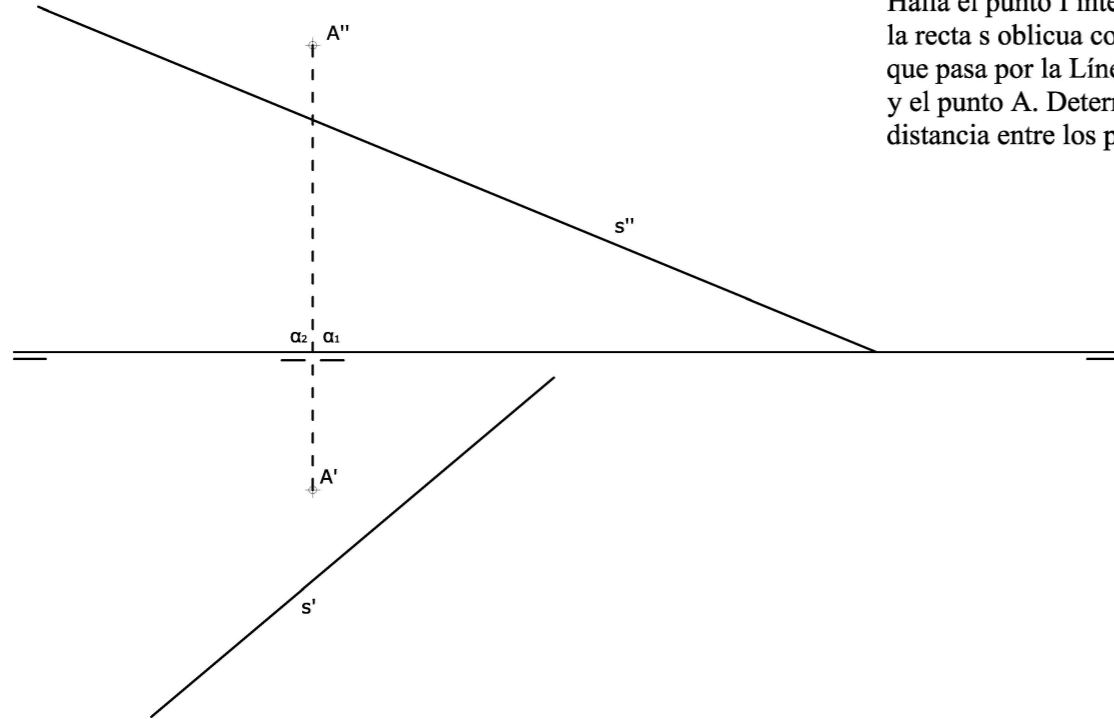

EJERCICIO 3 (3 puntos)
 Dibuja, a escala 3:2, la perspectiva isométrica de la pieza dada por sus vistas. No apliques el coeficiente de reducción isométrico. Calcula y dibuja la Escala Gráfica correspondiente. Utiliza el punto R como referencia.

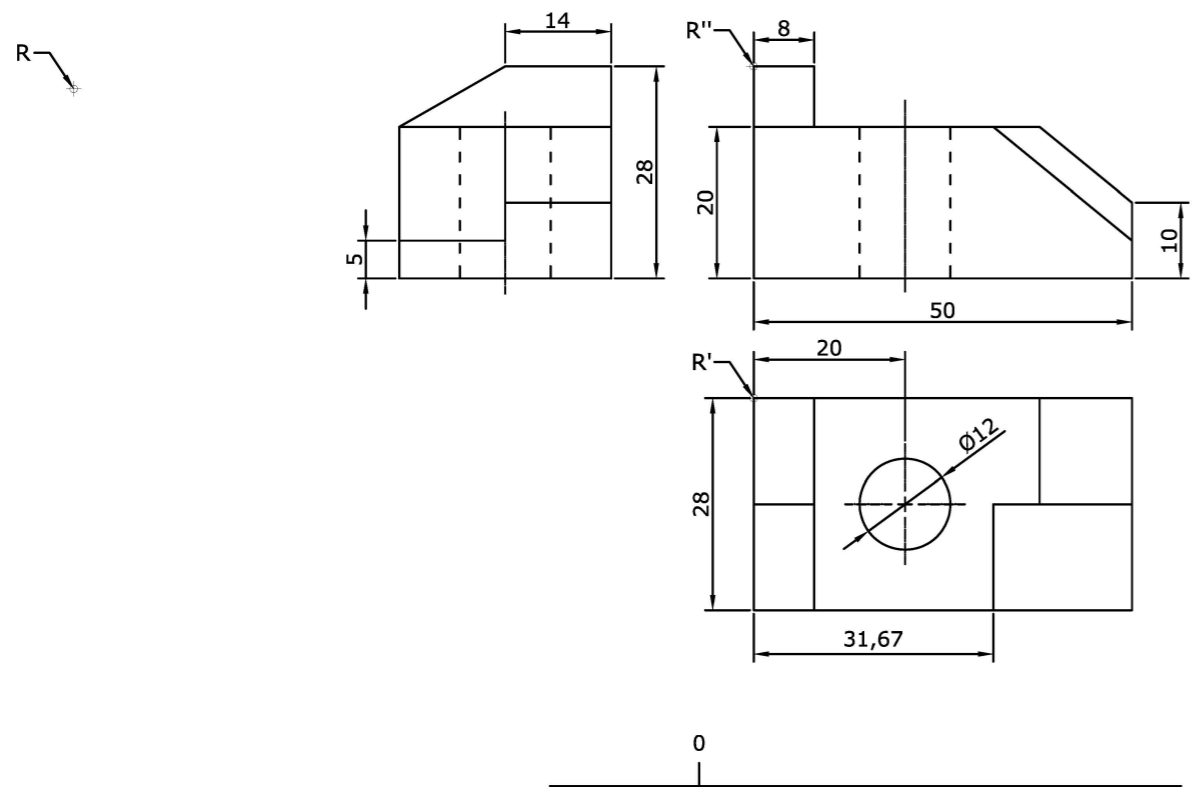

Dibuja sobre esta recta la Escala Gráfica

PEGUE AQUÍ LA CABECERA ANTES DE ENTREGAR EL EXAMEN

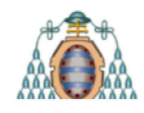

Vicerrectorado de Estudiantes
 Área de Orientación y Acceso

CONVOCATORIA:/...../.....
 SEDE:
 FASE:
 MATERIA: **DIBUJO TÉCNICO II**

CALIFICACIÓN	2ª Corrección (doble corrección)	3ª Corrección (doble corrección)	RECLAMACIÓN
Firma	Firma	Firma	Firma

ESPACIO
 RESERVADO
 PARA
 LA
 UNIVERSIDAD

El alumno deberá escoger una de las dos opciones (A ó B) que resolverá en su integridad.
Cada opción consta de 1 ejercicio dividido en 2 apartados de 2 puntos cada uno y 2 ejercicios de 3 puntos cada uno.
La falta de limpieza y de precisión en la presentación podrán suponer una disminución de hasta 0,40 puntos por ejercicio.

OPCIÓN A

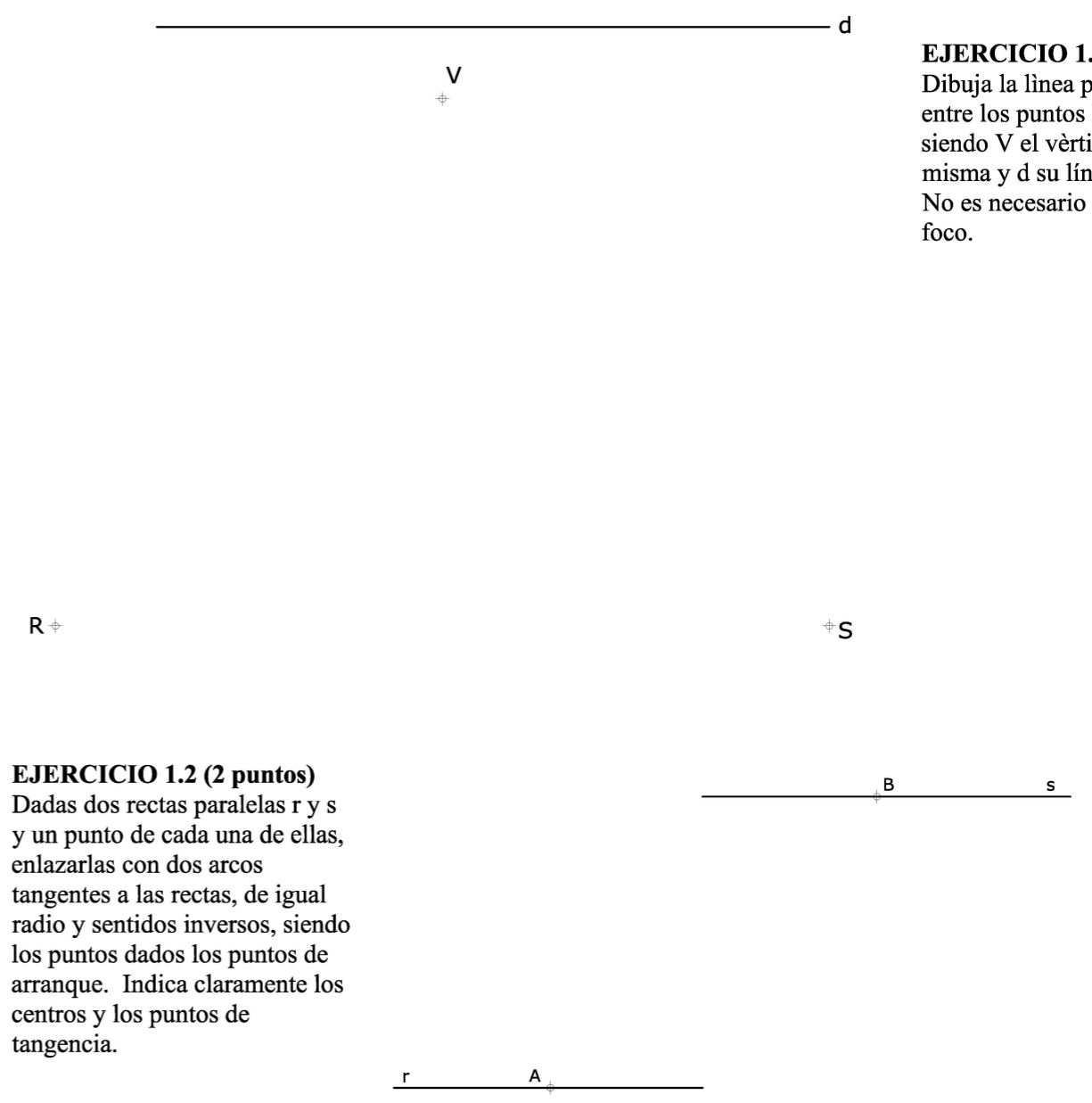

EJERCICIO 1.1 (2 puntos)
 Dibuja la línea parabólica entre los puntos R y S, siendo V el vértice de la misma y d su línea directriz. No es necesario calcular el foco.

EJERCICIO 1.2 (2 puntos)
 Dadas dos rectas paralelas r y s y un punto de cada una de ellas, enlazarlas con dos arcos tangentes a las rectas, de igual radio y sentidos inversos, siendo los puntos dados los puntos de arranque. Indica claramente los centros y los puntos de tangencia.

OPCIÓN A

EJERCICIO 2 (3 puntos)
 Determina la proyección vertical y la verdadera magnitud de un cuadrilátero situado en un plano α perpendicular al 2º bisector, sabiendo que los cuatro vértices en proyección horizontal son los de la figura.

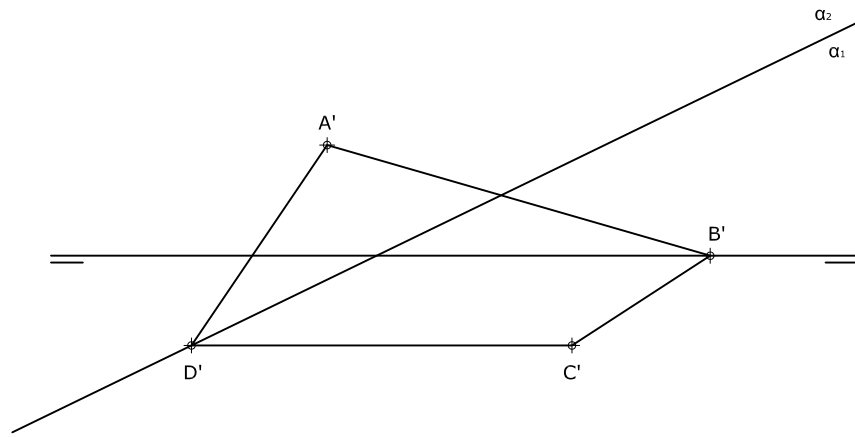

EJERCICIO 3 (3 puntos)

Dibuja, a escala 1:5, las 2 vistas siguientes:
 - La superior, donde se vean todas las circunferencias.
 - De frente, con un SEMICORTE (raya la sección que produce el corte).
 Utiliza el punto R como referencia.

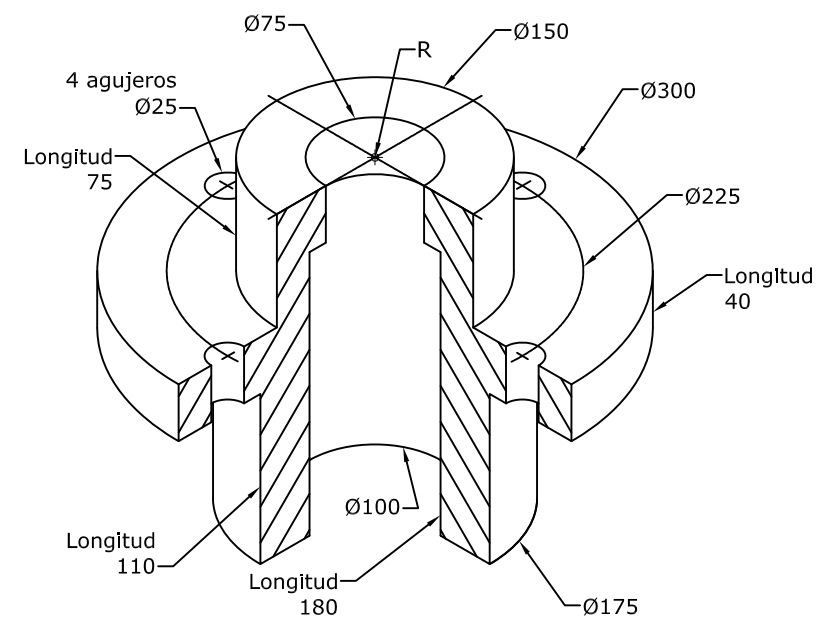

OPCIÓN B

EJERCICIO 1.1 (2 puntos)
 En una homología de centro V, eje e y recta límite RL, determina la figura homóloga del cuadrilátero ABCD.

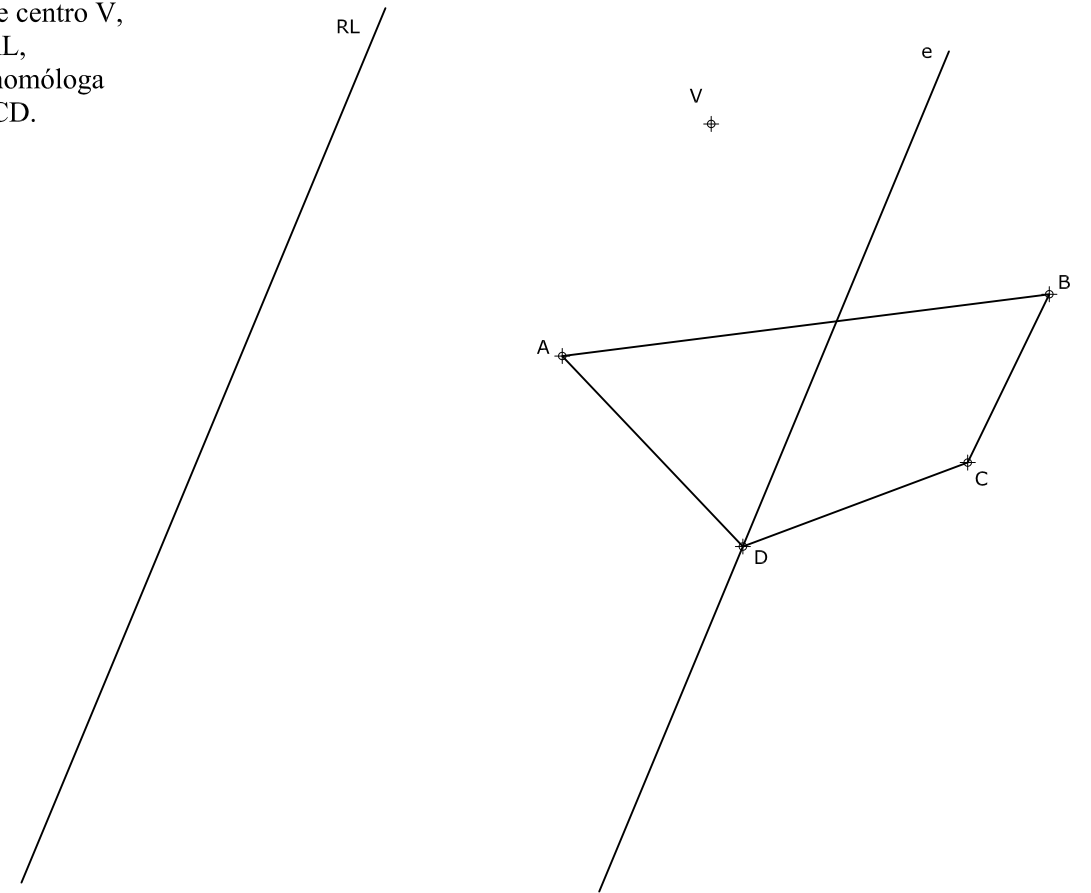

EJERCICIO 1.2 (2 puntos)
 Construye un triángulo isósceles conocidos el lado desigual a y el ángulo opuesto $A=50^\circ$. Traza la circunferencia inscrita en dicho triángulo indicando los puntos de tangencia con él.

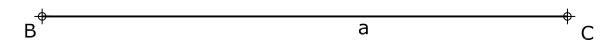

DIBUJO TÉCNICO II

Criterios específicos de corrección

EXAMEN 1

OPCIÓN A

Problema 1.1 (2 puntos)

Puntos de la parábola	0,50 puntos
Trazado de la parábola	1,50 puntos

Problema 1.2 (2 puntos)

Trazado de los arcos tangentes	1,50 puntos
Centros y puntos de tangencia	0,50 puntos

Problema 2 (3 puntos)

Proyección vertical	1,00 puntos
Verdadera magnitud	2,00 puntos

Problema 3 (3 puntos)

Dibujo de las 2 vistas	1,50 puntos
Corte solicitado	1,00 puntos
Medidas correctas	0,50 puntos

OPCIÓN B

Problema 1.1 (2 puntos)

Procedimiento empleado	0,50 puntos
Dibujo del cuadrilátero homólogo	1,50 puntos

Problema 1.2 (2 puntos)

Dibujo del triángulo isósceles	1,00 puntos
Circunferencia inscrita	0,75 puntos
Puntos de tangencia	0,25 puntos

Problema 2 (3 puntos)

Punto I de intersección	2,50 puntos
Distancia A-I	0,50 puntos

Problema 3 (3 puntos)

Escala gráfica	0,50 puntos
Dibujo de la Perspectiva isométrica	2,00 puntos
Medidas correctas	0,50 puntos

La falta de limpieza y de precisión podrán suponer una disminución de hasta 0,40 puntos por ejercicio.